

B W Z U - P1 - Y5 M - d6

1 固定座长度
2 外壳形状
3 密封圈
4 内径

B 大类别
WZU 系列
P1 类别
Y5 固定座长度
M 密封圈
d6 内径

订货引导
 请参考系列代码来选择型式和参数进行订购。

代码	固定座长度 ④	外壳形状 ②	固定座		衬套 材质	密封圈 ③
			材质	表面处理		
BWZU-P1-Y5N	标准型	引导式圆法兰形	SS400	无电解镀锌	高力黄铜 (SP2) 镶嵌固体 润滑剂	无
BWZU-P1-Y5M		引导式方法兰形				有
BWZU-P1-F5N		引导式对边法兰形				有
BWZU-P1-F5M		引导式圆法兰形				有
BWZU-P1-D5N		引导式方法兰形				有
BWZU-P1-D5M	加长型	引导式对边法兰形				有
BWZU-H1-Y5N		引导式圆法兰形				有
BWZU-H1-Y5M		引导式方法兰形				有
BWZU-H1-F5N		引导式对边法兰形				有
BWZU-H1-F5M		引导式圆法兰形				有
BWZU-H1-D5N		引导式方法兰形	有			
BWZU-H1-D5M		引导式对边法兰形	有			

标准型

BWZU-P1-Y5N
 BWZU-P1-Y5M
 BWZU-P1-F5N
 BWZU-P1-F5M
 BWZU-P1-D5N
 BWZU-P1-D5M

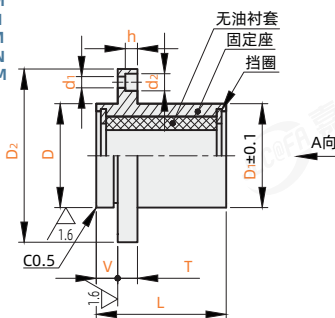

加长型

BWZU-H1-Y5N
 BWZU-H1-Y5M
 BWZU-H1-F5N
 BWZU-H1-F5M
 BWZU-H1-D5N
 BWZU-H1-D5M

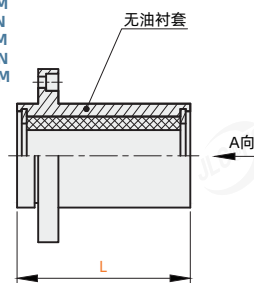

引导式圆法兰形 BWZU-P1-Y5N
 BWZU-P1-Y5M
 BWZU-H1-Y5N
 BWZU-H1-Y5M

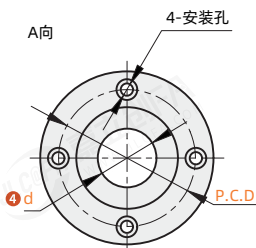

引导式方法兰形 BWZU-P1-F5N
 BWZU-P1-F5M
 BWZU-H1-F5N
 BWZU-H1-F5M

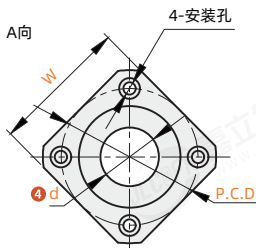

引导式对边法兰形 BWZU-P1-D5N
 BWZU-P1-D5M
 BWZU-H1-D5N
 BWZU-H1-D5M

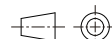
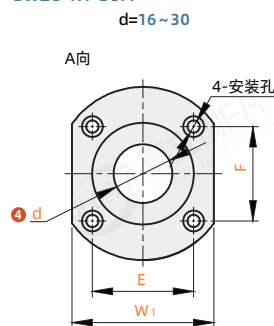
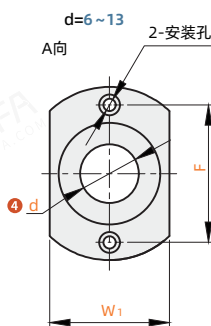

视角标准：第一视角

型号 代码	d ④	D		L		V	D2	T	d1	d2	h	P.C.D	W	W1	E	F
		标准型	加长型													
圆法兰形	6	12	11.8	22	37	5	28	5	3.4	6	3.4	20	22	17		20
对边法兰形	8	15	14.8	27	47		32					24	25	20		24
BWZU-P1-Y5N BWZU-P1-D5N	10	19	18.8				40					29	30	24	-	29
BWZU-P1-Y5M BWZU-P1-D5M	12	21	20.8	32	57		42	6	4.4	7.5	4.4	32	32	26		32
BWZU-H1-Y5N BWZU-H1-D5N	13	23	22.8				43					33	34	28		33
BWZU-H1-Y5M BWZU-H1-D5M	16	28	27.8	37	67		48					38	37	33	22	31
	20	32	31.6	42	77		54	8	5.4	9	5.4	43	42	37	24	36
	25	40	39.6	58	108		62					51	50	45	32	40
方法兰形	30	45	44.6	68	128		74	10	6.4	11	6.4	60	58	50	35	49
BWZU-P1-F5N	35	52	51.6	68	128		82					67	64			
BWZU-P1-F5M	40	60	59.6	80	150		96					78	75	-	-	-
	50	80	79.6	90	170		116	13	8.6	14	8.4	98	92			