

**B P G F - C 5 - 5 - 1 - A 6 0**

1 精度等级   
 2 轴径   
 3 导程   
 4 长度

A 来图定制

订购引导：请参考系列代码来选择型式和参数进行订购。

代码	类型	精度等级	材质		热处理		硬度	
			丝杠	螺帽	丝杠	螺帽	丝杠	螺帽
BPGF-C5-05	标准螺帽型	C5	S55C	SCM415H	高频	渗碳淬火	58-62HRC	58-62HRC

- 嘉立创不保证滚珠丝杠组装后的噪音值。
- 丝杠端部存在工艺孔。

导程：1/2

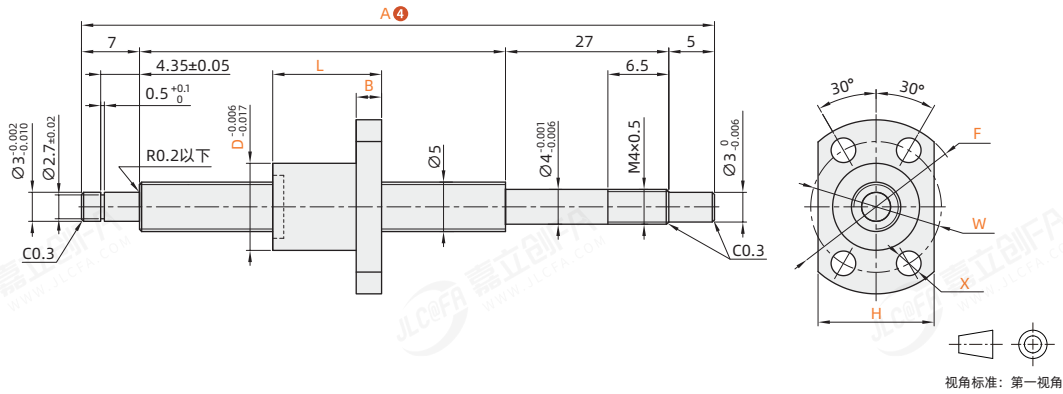

代码	轴径 d <sup>2</sup>	导程 P <sup>3</sup>	长度 A <sup>4</sup>	球径 Da	循环数 n	额定负载 N		螺母尺寸						
						动负载 Ca (N)	静负载 Coa (N)	D	F	B	L	W	H	X
BPGF-C5-05	5	1	60~100	0.8	3	500	700	10	20	3	12	15	14	2.9
		2		1.2		660	1052				16	15		

滚珠丝杠  
支座组件