

B YV C - 40 - LD
 (大类别) (系列) (规格) (可选加工)
 订货引导 (类别) (规格)
 请参考系列代码来选择型式和参数进行订购。

代码	材质	表面处理	进给方式	厚度	传动方向	导轨形式	性价比
BYVC	SUS440C	无电解镀锌	进给丝杠驱动式	标准型	XYZ轴	线性滚珠引导式	精密型

线性滚子导轨耐冲击性弱，掉落或对其施加过大力度，将会产生滑动异常，使用时请充分注意。

规格：40

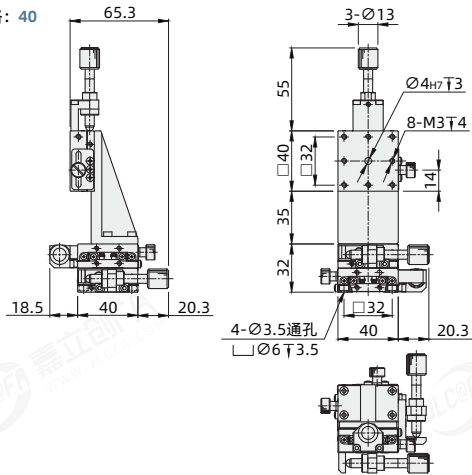

规格：80

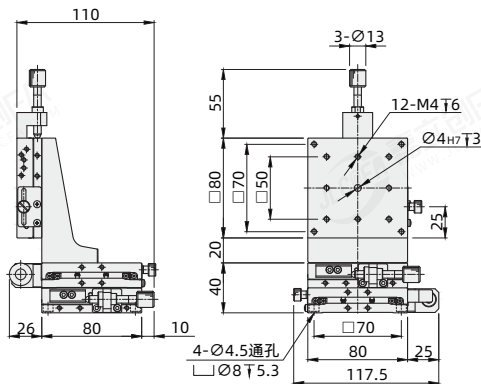

规格：60

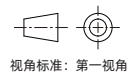
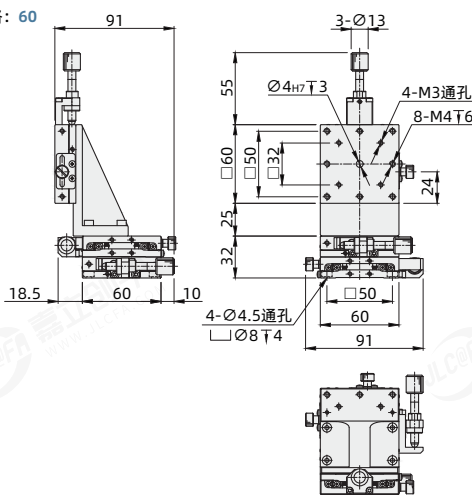

型号	代码	规格①	台面尺寸 (mm)	行程 (mm)	耐负载 (N)	移动精度			容许力矩负载(N·m)			力矩刚性(N/cm)			旋扭旋转1圈移动量(mm)	主体重量 (kg)
						直线度	上下摆动	左右摆动	上下摆动	左右摆动	侧向滚动	上下摆动	左右摆动	侧向滚动		
BYVC		40	40x40	±6.5	49	1μm	25"	15"	5	5	5	0.98	0.91	1.05	0.5	1.38
		60	60x60						9	9	9	0.21	0.21	0.21		
		80	80x80						17.7	17.7	17.7	0.1	0.1	0.1		

可选加工

代码②	LD	RU	C	E
进给丝杠安装在左侧 (旋钮朝下)	进给丝杠安装在右侧 (旋钮朝上)	进给丝杠安装在中心	进给丝杠安装在反向位置	
可选图示				
选型方法	LD	RU	C	E