

D N A E - W
 (大类) (系列)
 订货引导 (类别) ① 支座
 请参考系列代码来选择型式和参数进行订购。

代码	结构	安装方式	安装类型	臂数量	主体材质	表面处理
DNAE	气弹簧型	壁挂式	锁孔安装	单臂	Q235+ABS塑料	喷漆黑色

○ 支架

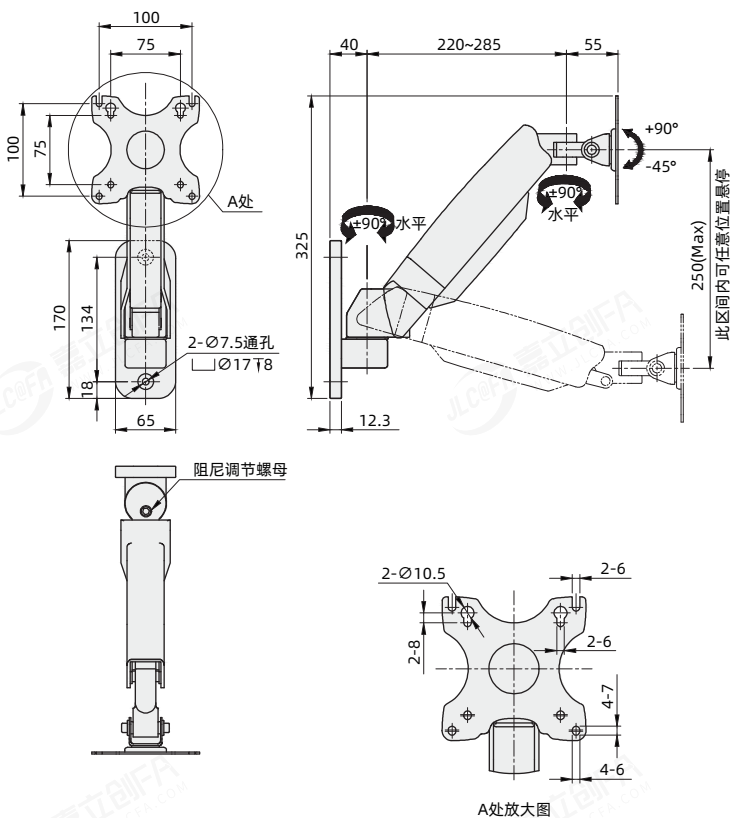

○ 支座(用于立式安装)

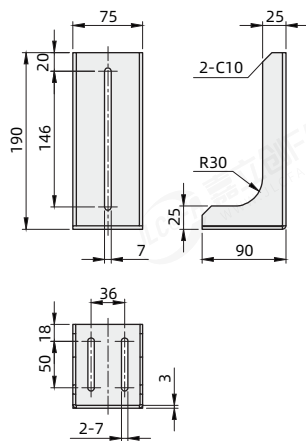

视角标准：第一视角

型号		适用显示器	产品负载	产品重量
代码	支座①			
DNAE	W(无) Y(有)	17"~27"	6.5kg	a: M4×12 十字槽盘头螺钉4 pcs b: M5×12 十字槽盘头螺钉4 pcs c: 调节板手1 pcs d: M5 平垫片4 pcs e: M6 平垫片2 pcs