



JZ73 - 12x20x50

代码

1 规格

订货引导

请参考系列代码来选择型式和参数进行订购。



JMSTM - D5 - L10

代码

2 直径

3 全长

订货引导

请参考系列代码来选择型式和参数进行订购。

模具安全扣

代码	种类	类型	材质
JZ73	模具安全扣	方形	碳钢

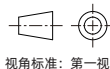
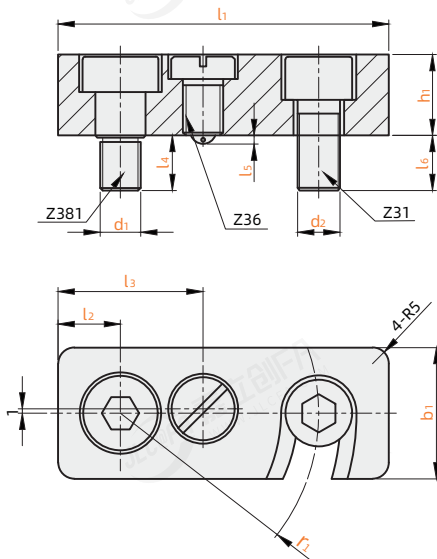

视角标准：第一视角

代码	规格 ①	L ₁	d ₁	d ₂	r ₁	L ₂	L ₃	L ₄	L ₅	L ₆	h ₁	b ₁
JZ73	12x20x50	50	M6	M6	30	10	24	9	0.9	8	12	20
	16x25x63	63	M8	M8	38	13	30	11	1.5	11	16	25
	20x32x80	80	M10	M10	48	15	35	13	2	13	20	32

定位销钉

代码	公差	材质	硬度
JMSTM	m6	SUJ2	45~50HRC

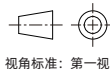
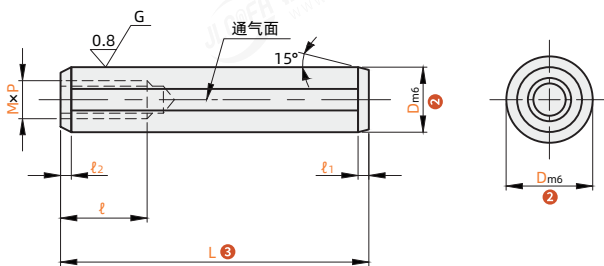

视角标准：第一视角

型式		L ③						l ₁	l ₂	MxP	l	Dm6
代码	D ②											
JMSTM (M6型)	5	10	15	20	25	30	1.5	0.3	3X0.5	6*	+0.012 +0.004	
	6	10	15	20	25	30 35 40 50	2.0		4X0.7	8*	+0.015 +0.006	
	8	15	20	25	30 35 40 45 50 60 70 80	5X0.8		10				
	10	15	20	25	30 35 40 45 50 60 70 80	6X1.0			+0.018 +0.007			
	12	20	30	40	50 60 70 80	2.5	1.0	8X1.25		15		
	13	40	50 60 70 80	3.0	1.5	10X1.5	18		+0.021 +0.008			
	16	40	50 60 70 80	3.0	1.5							
20	50 60 70 80											

② D5、D6的L尺寸为10时,螺纹底孔可能会贯通。

③ *仅D=6、L=10时l=6

④ l₁、l₂尺寸可能会因外径研磨加工而大于产品目录中的值。