

B WZ W - P1 - M - d10
 (大类别) (系列) (类别) 1 固定座长度 2 密封圈 3 内径
 订货引导
 请参考系列代码来选择型式和参数进行订购。

| 代码 | 形状 | 挡圈数量 | 固定座长度 ① | 固定座 | | 衬套 材质 | 密封圈 ② |
|-----------|------|------|---------|-----|--------|------------|-------|
| | | | | 材质 | 表面处理 | | |
| BWZX-P1-N | 加宽方形 | 双挡圈 | 标准型 | 铝合金 | 本色阳极氧化 | 高力黄铜 (SP2) | 无 |
| BWZX-P1-M | | | 加长型 | | | 类镶嵌固体润滑剂 | 有 |
| BWZX-H1-N | | | | | | | |
| BWZX-H1-M | | | | | | | 有 |

标准型

BWZX-P1-N
BWZX-P1-M

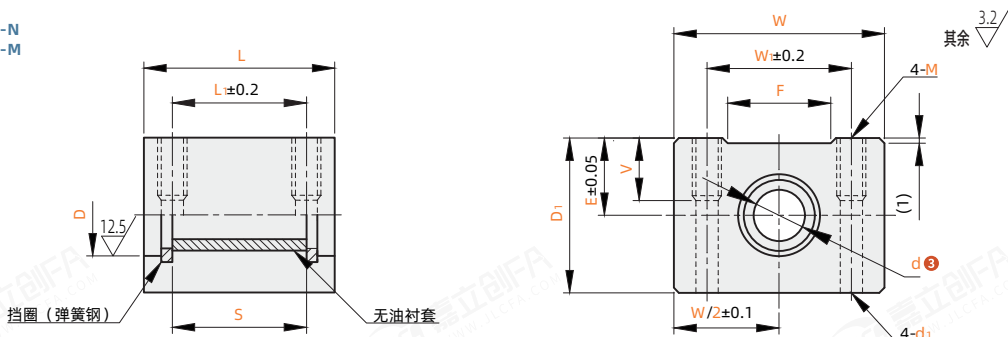

加长型

BWZX-H1-N
BWZX-H1-M

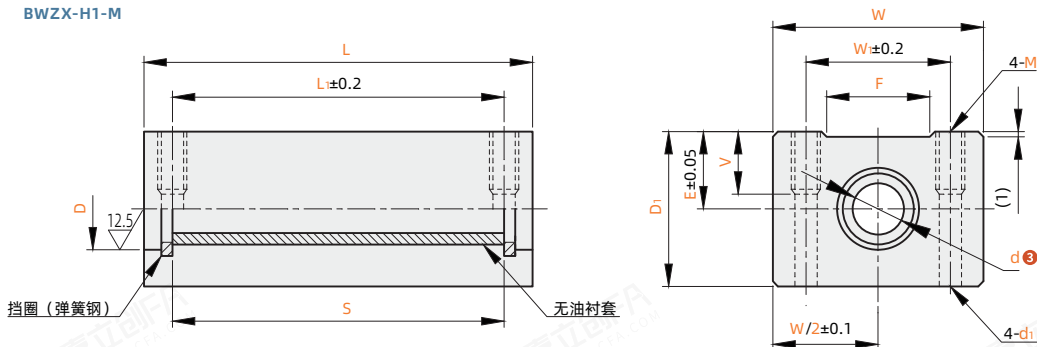

视角标准：第一视角

| 型号 | 代码 | d ^③ | E | W | D ₁ | D | L | | L ₁ | | S | | W ₁ | M | d ₁ | V | F | |
|-----------|----|----------------|----|----|----------------|------|------|-----|----------------|-----|-----|-----|----------------|----|----------------|----|----|----|
| | | | | | | | 标准型 | 加长型 | 标准型 | 加长型 | 标准型 | 加长型 | | | | | | |
| BWZX-P1-N | | 10 | 13 | 44 | 30 | 15 | 32 | 56 | 21 | 46 | 25 | 50 | 28 | M5 | 4.4 | 12 | 20 | |
| | | 12 | | | | | 17 | 34 | 26 | 50 | | | 30.5 | | | | | |
| | | 13 | | | | | 18 | 34 | 26 | 50 | | | 33 | | | | | |
| BWZX-P1-M | | 16 | 19 | 54 | 42 | 22 | 42 | 68 | 34 | 60 | 30 | 60 | 36 | M6 | 5.3 | 26 | | |
| | | 20 | | | | | 21 | 48 | 78 | 40 | | | 70 | | | | 40 | |
| BWZX-H1-N | | 25 | 26 | 78 | 60 | 34.3 | 62 | 110 | 50 | 100 | 50 | 100 | 54 | M8 | 7 | 18 | 38 | |
| | | 20 | | | | | 28.1 | 48 | 78 | 35 | | | 70 | | | | | 40 |
| | | 30 | | | | | 40.8 | 70 | 128 | 58 | | | 110 | | | | | 60 |

无油衬套